



Руководство по эксплуатации бензиновых опрыскивателей моделей ОБ-11, ОБ-14, ОБ-15, ОБ-17, ОБ-20, ОБ-25, ОБ-26.

Уважаемый покупатель, благодарим Вас за покупку нашего изделия!

При покупке Вам необходимо сделать следующее:

- 1) Потребовать проверки работоспособности изделия путем пробного запуска.**
- 2) Проверить комплектность на соответствие с указанной в руководстве по эксплуатации.**
- 3) Убедиться, что в гарантийном талоне поставлены дата продажи и подпись (печать) продавца, указана модель изделия.**
- 4) Перед началом эксплуатации внимательно прочтите данное руководство по эксплуатации и соблюдайте его требования.**
- 5) Приобретенное Вами изделие может иметь несущественные отличия от указанных в руководстве по эксплуатации, не изменяющие условия монтажа и не ухудшающие технические данные изделия.**

Перед началом эксплуатации внимательно прочтите данную инструкцию и соблюдайте ее требования.

Предназначение прибора.

Бензиновый опрыскиватель является переносным, высокоэффективным приспособлением для опрыскивания растений и проведения противоэпидемиологических мероприятий. Прибор применяется для профилактики болезней растений и борьбы с сельскохозяйственными вредителями на больших плантациях и сельскохозяйственных угодьях, где произрастают хлопок, пшеница, рис, фруктовые деревья, и т.п.

Комплектация.

Бензиновый опрыскиватель в сборе – 1 шт.
Дополнительная свеча зажигания – 1 шт.
Дополнительный воздушный фильтр- 1 шт.
Руководство по эксплуатации – 1 шт.
Гарантийный талон - 1 шт.
Упаковка – 1 шт.

***Производитель имеет право изменять вышеуказанную комплектацию**

Детали опрыскивателя.

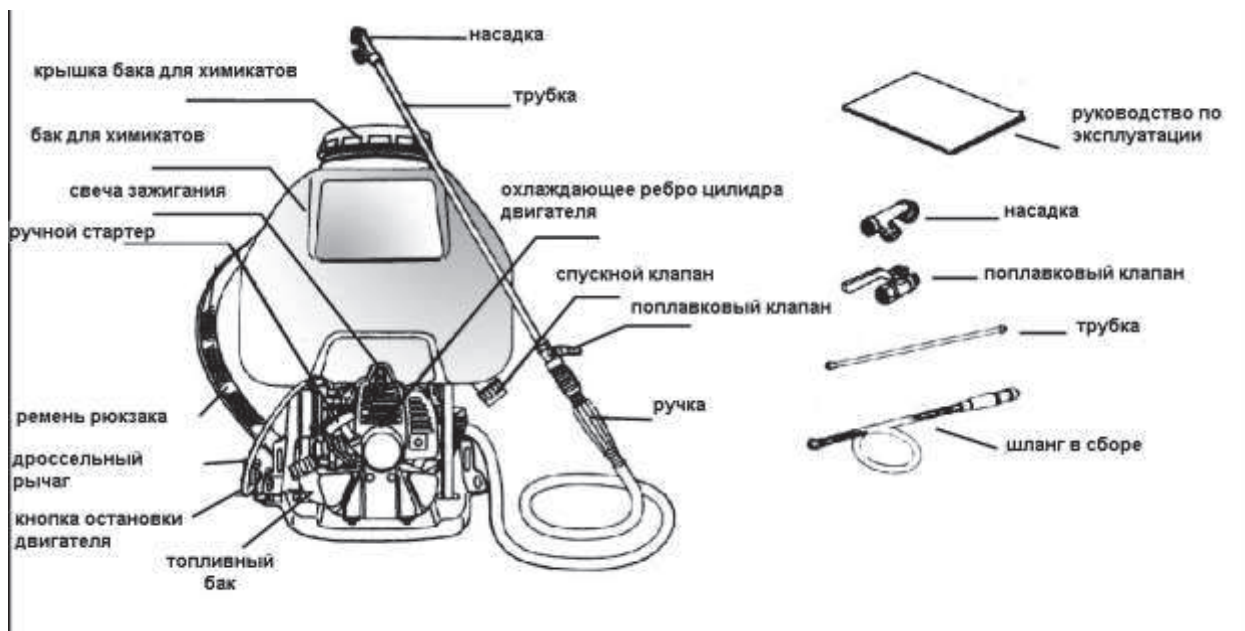

Техническая спецификация.

Модель	ОБ-11	ОБ-14	ОБ-15	ОБ-17	ОБ-20	ОБ-25	ОБ-26
Объем бака	11 литров	14 литров	15 литров	17 литров	20 литров	25 литров	26 литров
Объем топливного бака	1,5 литра	1,7 литра	1,1 литр	1,9 литров	1,7 литров	0,6 литров	1,7 литров
Мощность	750 Вт	750 Вт	750 Вт	3600 Вт	750 Вт	750 Вт	750 Вт
Дальность распыления по горизонтали	12 метров	12 метров	12 метров	17 метров	12 метров	12 метров	12 метров
Дальность распыления по вертикали	10 метров	10 метров	10 метров	15 метров	10 метров	10 метров	10 метров
Система пуска	ручная	ручная	ручная	электро нная	ручная	ручная	ручная

Основные характеристики.

1. Главные детали прибора сделаны из пластмассы, поэтому прибор имеет небольшой вес.
2. Конструкция прибора уникальна. Детали, контактирующие с химикатами, сделаны из спецпластика, меди или нержавеющей стали, благодаря чему детали не подвергаются коррозии и имеют долгий срок эксплуатации.
3. Горловина бака имеет большой размер. Благодаря этому заливать химикаты легко даже непосредственно из ведра.
4. Размер нижней части рымы увеличен, и прибор имеет низкий центр тяжести, поэтому на приборе отсутствует перевес на стороны.
5. Сильно нагревающиеся детали имеют защитный каркас и безопасны во время использования.
6. В месте соединения шланга с кожухом вентилятора имеется каркас. Шланг имеет долгий срок службы.

Сборка прибора для опрыскивания.

1. Открутите гайки на баке для химикатов и снимите бак. Замените пластину для опыления пластиной для

опрыскивания. Затем установите бак для химикатов и затяните гайки как показано на рисунке 1.

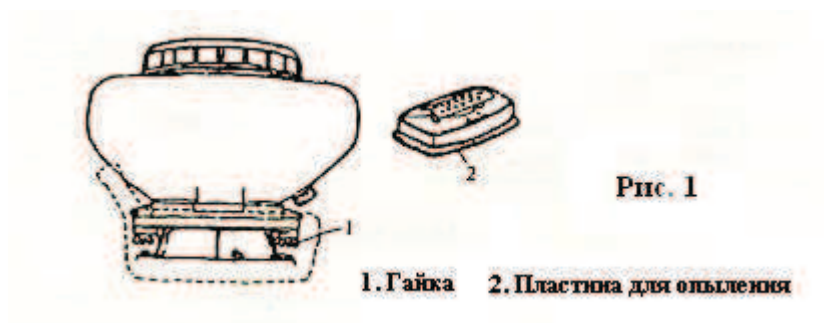

Сборка бака для химикатов.

Снимите нижний колпачок бака для химикатов и установите прижимающий колпачок, который соединяется с резиновой трубкой (не забудьте надеть уплотнительное кольцо, как показано на рисунке 3). Соедините крышку с резиновой трубкой как показано на рисунке 2.

Рис. 2

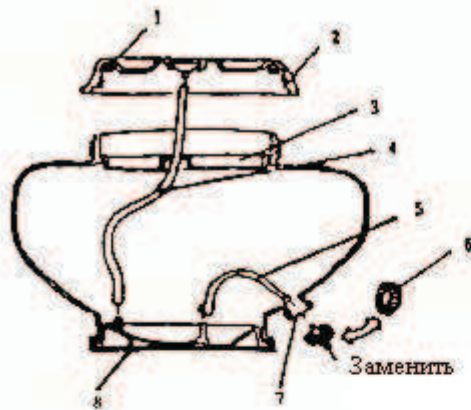

1. Уплотнительная гайка.
2. Крышка.
3. Сетка фильтра.
4. Труба.
5. Резиновая трубка.
6. Нижняя гайка.
7. Выходное отверстие.
8. Пластина для распьливания.

1. Уплотнительная гайка
2. Соединитель
3. Прижимающий колпачок



Рис. 3

3) Подсоедините распьливающую трубку к прибору как показано на рисунке 4.

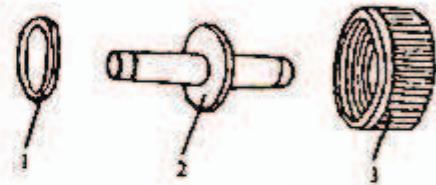
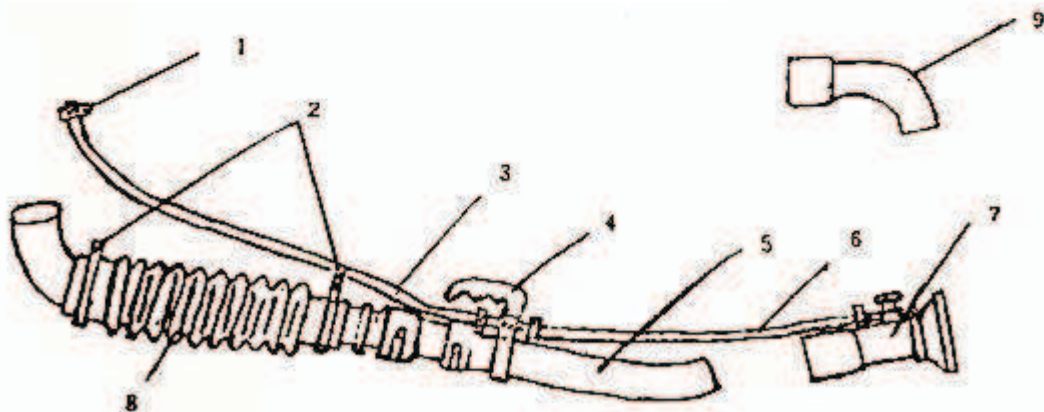

1. Зажим (А)
2. Зажим (В)
3. Пластмассовая трубка
4. Рукоятка
5. Гибкая трубка
6. Пластиковая трубка
7. Распыляющий наконечник
8. Шланг
9. Труба

Работа с опрыскивателем.

- Заполните бак для химикатов через фильтр, чтобы предотвратить попадание в бак инородных тел.
- Плотнo закрутите крышку бака на место. Убедитесь, что она герметично закрывает бак.

- Запустите двигатель, следуя операциям, описанным в разделе «Запуск двигателя».
- Регулируйте уровень потока жидкости с помощью регулятора давления.
- Работайте распределительным клапаном для регулировки уровня опрыскивания.

Сборка прибора для опыления.

Снимите бак для химикатов, отсоедините впускную и выпускную трубки, всасывающий фильтр, пластину для распыления, прижимающий колпачок и муфту, установите нижнюю гайку на баке для химикатов, затем подсоедините трубу для опыления, как показано на рисунках 5 и 6.



Рис. 5

1. Зажим 2. Шланг 3. Муфта 4. Соединительная трубка 5. Труба для опыления

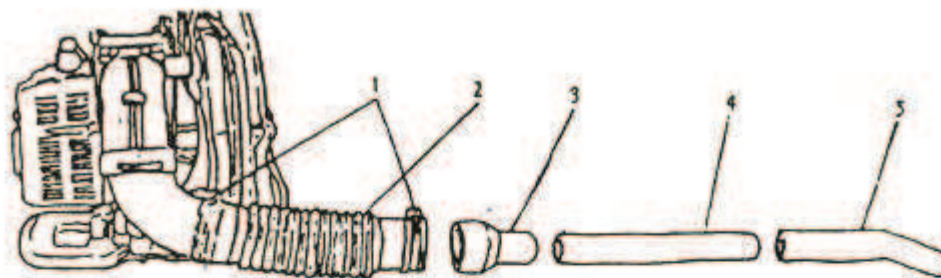

Рис. 6

1. Зажим (В) 2. Соединитель 3. Гибкая труба 4. Соединительная трубка 5. Г-образная трубка 6. У-образная трубка

Установка антистатика

Распыляемые или разбрасываемые гранулы химикатов могут вызвать статическое электричество, которое относится к таким факторам, как: тип химикатов, температура воздуха, влажность воздуха и т.п. Для предотвращения возникновения статического электричества воспользуйтесь специальным приспособлением – защитной цепью. При пониженной влажности воздуха статическое электричество является серьезной проблемой. В частности при использовании длинной мембранной трубы для опыления и разбрасывания гранулированных удобрений часто может возникать статическое электричество. Пожалуйста, будьте внимательны.

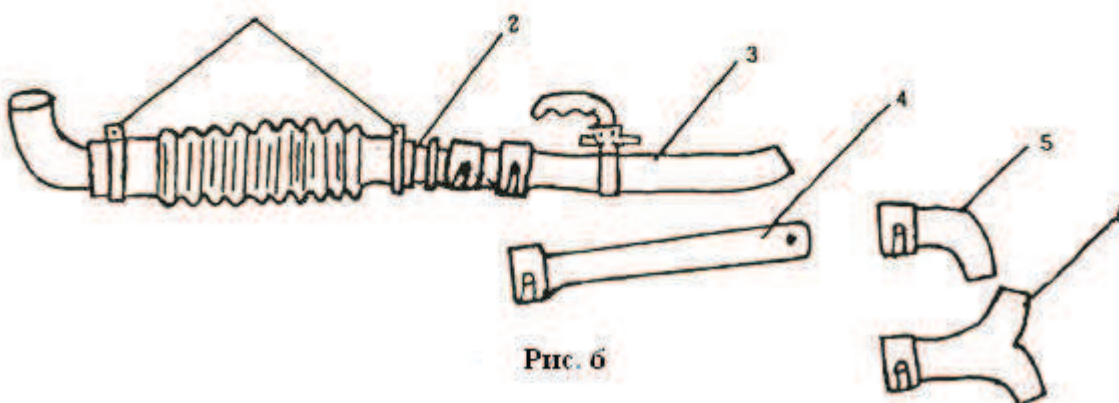
Сборка на рисунке 7.

Вставьте один конец цепи в нагнетательную трубку так, чтобы цепь свободно висела и касалась земли. Соедините второй конец цепи с проводом, затем закрепите провод и цепь на гибкой трубе при помощи винта.



Рис. 7

Предварительная проверка

- 1). Проверьте, плотно ли затянута свеча зажигания.
- 2). Проверьте, не засорился ли воздухозаборник, чтобы не допустить перегрева двигателя при вращении.
- 3). Проверьте, не засорился ли воздушный фильтр, чтобы предотвратить плохое вращение и перерасход топлива, вызванный плохим качеством поступающего топлива.
- 4). Проверьте, чтобы электродный зазор свечи зажигания был 0,6-0,7 мм.
- 5). Потяните стартер 2-3 раза, чтобы убедиться, что вал двигателя прокручивается нормально.

Заправка топливного бака

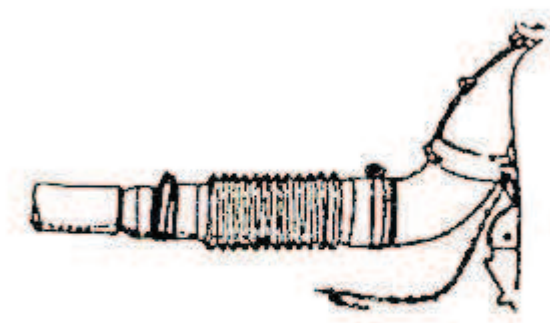
- 1). Заправляйте топливный бак при выключенном двигателе.
- 2). Бензин: марка АИ-92, масло: машинное масло для двухтактных бензиновых двигателей. Соотношение бензина/масла в топливной смеси должно быть 25:1. Топливо плохого качества повлияет на работу двигателя, а также может привести к его повреждению. При заправке топлива запрещается снимать топливный фильтр во избежание попадания грязи в бак.

Использовать можно только свежеприготовленную смесь, т.к. она имеет ограниченный срок годности 1-3 дня. Старая или приготовленная в неправильном соотношении смесь является главной причиной неустойчивой работы двигателя или выхода его из строя. Эксплуатация прибора на чистом бензине, без добавления в бензин масла, в указанной выше пропорции, неминуемо приведет к быстрой поломке двигателя прибора и потере права на гарантийный ремонт!

Добавление химикатов

- 1). При добавлении химикатов при работе бензинового опрыскивателя переключатель должен находиться в положении «Закрыто» (см. Рис. 8). При работе опылительная заслонка и топливный рычаг должны находиться в верхнем положении, в противном случае будет происходить выброс химикатов.
- 2). В связи с тем, что порошковые химикаты могут быстро затвердеть, не рекомендуется хранить их долгое время в баке для химикатов.
- 3) При распылении крышка бака для химикатов должна быть плотно затянута. После добавления порошкового химиката протрите резьбу горловины бака и плотно закрутите крышку.



Рис. 8

Запуск холодного двигателя.

Пожалуйста, следуйте нижеуказанным инструкциям.

- 1). Включите переключатель топлива (см. Рис. 9).
- 2). Установите топливный рычаг в положение для запуска.
- 3). Рукоятку подсоса вытяните на полную длину.
- 4). Несколько раз потяните шнур стартера и медленно дайте ему вернуться в исходное положение.
Во избежание повреждения стартера не допускайте, чтобы шнур возвращался свободно.
- 5). Вдавите рукоятку подсоса и тяните шнур подсоса, пока двигатель не запустится.
- 6). После запуска двигателя полностью откройте рукоятку подсоса.
- 7). Дайте двигателю поработать на малой скорости в течение 2-3 минут, затем начните работу по распылению или опылению.

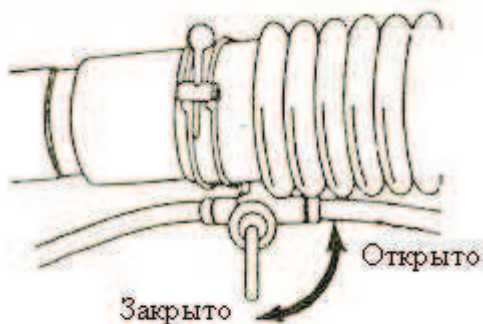
Запуск теплого двигателя

- 1). Заслонка должна быть полностью открыта.
- 2). Если двигатель подсасывает слишком много топлива, полностью закройте топливный переключатель, потяните шнур стартера 5-6 раз. Затем запустите двигатель как описано выше.

Регулировка скорости



Рис. 9

- 1). Ослабьте контргайку.
- 2). Поверните регулировочный винт, чтобы уменьшить или увеличить скорость.
- 3). После того, как настройка выполнена, затяните контргайку.

Остановка двигателя

- 1). При мелкокапельном распылении вначале отключите переключатель химикатов, затем остановите прибор.
- 2). При опылении установите топливный рычаг и рычаг для опыления в положение «Закрыто».
- 3). По завершении работы отключите топливный переключатель во избежание трудностей при следующем запуске.

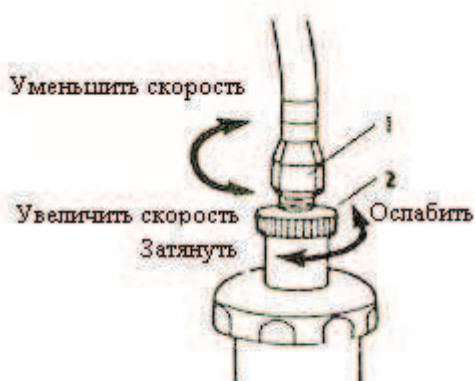
Примечание: при работающем двигателе шланг должен быть соединен с прибором. В противном случае из-за сниженной подачи охлаждающего воздуха может произойти повреждение двигателя.

Мелкокапельное распыление/опыление.

1) Мелкокапельное распыление. Ослабьте прижимающий колпачок, настройте длину распылительного отверстия для требуемого типа распыления. Поверните регулировочный клапан для изменения интенсивности распыления (см. Рис. 11).



Рис. 11

Отверстие	Выброс (л/мин)
1	1
2	1,5
3	2
4	3

2) Опытление. Настройте степень выброса путем перемещения стержня из отверстий в рукаве (см. Рис. 12).

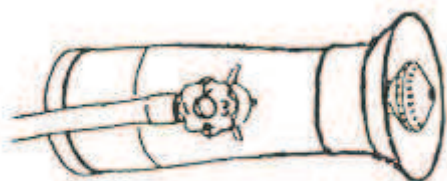

Рис. 12

Меры предосторожности.

1. Перед использованием прибора внимательно прочтите данное руководство и убедитесь, что вы все поняли.
2. Защитная одежда.
 - 1). Надевайте защитную шляпу.
 - 2). Надевайте незапотевающие пыленепроницаемые очки
 - 3). Надевайте марлевую повязку.
 - 4). Надевайте длинные перчатки.
 - 5). Надевайте верхнюю одежду, защищающую от ядовитых веществ.

б). Обувайте ботинки.

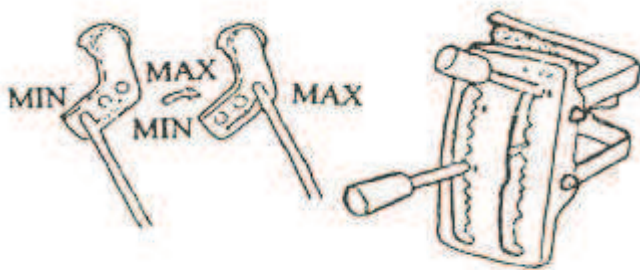

Рис. 13

3. Запрещено использовать прибор:

- 1). Умственно отсталым
- 2). Лицам, находящимся в состоянии алкогольного или наркотического опьянения
- 3). Детям и пожилым людям
- 4). Лицам, не умеющим обращаться с прибором
- 5). Уставшим людям
- 6). Кормящим и беременным женщинам.

4. Во избежание пожара:

- 1). Не разводите огонь и не курите вблизи прибора.
- 2). Не заправляйте прибор при горячем или работающем двигателе.
- 3). Не проливайте топливо на прибор. Если топливо пролилось, сразу протрите.
- 4). Всегда плотно закрывайте крышку топливного бака.
- 5). Перед запуском двигателя отойдите минимум на 3 метра от емкостей с топливом.

5. Запуск двигателя

- 1). Перед запуском двигателя опустите рукоятку задвижки в самое низкое положение. В противном случае при запуске двигателя произойдет выброс химикатов.
- 2). Запрещается находиться перед нагнетательной трубой. Даже если задвижка закрыта, происходит выброс оставшегося в трубе вещества (см. Рис. 14).



Рис. 14

Мелкокапельное распыление/опыление.

- 1) Рекомендуется пользоваться прибором в прохладную погоду при слабом ветре, например ранним утром или вечером. Это уменьшит испарение и сдувание химикатов, а также усилит их защитные свойства.
- 2) Пользователь должен идти против ветра.
- 3) При попадании химикатов в рот или глаза следует немедленно промыть чистой водой, затем обратиться к врачу.
- 4) Если во время работы вы почувствовали головную боль или головокружение, немедленно прекратите работу и обратитесь к врачу.
- 5) Для безопасности пользователя мелкокапельное распыление и опыление следует проводить, строго соблюдая правила работы с химическими веществами.

Техническое обслуживание и долговременное хранение.

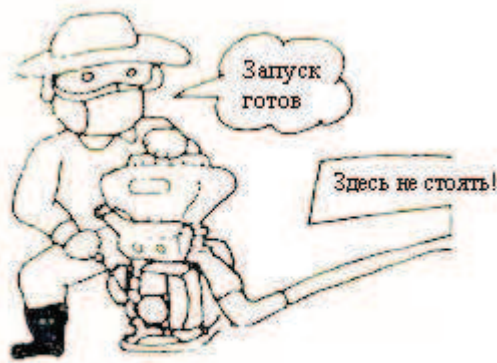
1. Техническое обслуживание

- 1) По завершении распыления удалите из бака для химикатов остатки распылительной смеси. Промойте бак и другие детали.
- 2) По завершении опыления или разбрасывания гранул прочистите пылевое окно и бак для химикатов внутри и снаружи.
- 3) По завершении работы ослабьте крышку бака для химикатов.

4) После чистки дайте поработать прибору на малой скорости 2-3 минуты.

2. Обслуживание топливной системы

1) Топливная смесь, содержащая частицы пыли или воду, является одной из основных причин нарушения работы двигателя, поэтому топливную систему необходимо чистить особенно часто.

2) Если перед длительным хранением прибора в топливном баке или карбюраторе остается топливо, оно может зашлаковаться и нарушить топливный цикл, что приведет к нестабильной работе двигателя. Если прибор не будет применяться в течение недели или более, все топливо следует выработать или слить.

3. Обслуживание воздушного фильтра и свечи зажигания

1) Желательно промывать воздушный фильтр каждый раз после использования прибора в мыльном растворе или бензине. Налипание химикатов на губку фильтра, приведет к снижению производительности двигателя. На это следует обращать особое внимание.

2) После промывания губки, хорошо отожмите её, затем установите на рабочее место.

3) Оптимальный зазор свечи зажигания 0,6-0,7 мм. Регулярно проверяйте зазор! Если зазор слишком большой или слишком маленький, выставите его до требуемого размера. (См. рис. 16).



Рис. 16

4. Долговременное хранение

- 1) Прочистите прибор изнутри. Обработайте металлические поверхности маслом.
- 2) Выкрутите свечу зажигания. Залейте в цилиндр 15-20 г машинного масла. Используйте специальное масло для двухтактных бензиновых двигателей. Поднимите поршень до верхней конечной точки, затем вкрутите свечу зажигания.
- 3) Открутите два барашковых винта. Снимите бак для химикатов. Прочистите пылевое окно и поверхность внутри и снаружи бака для химикатов. Если в пылевом окне присутствуют остатки химикатов, пылевое окно не будет работать должным образом, а также может происходить просачивание химического вещества. Затем установите бак обратно и ослабьте на нем крышку.
- 4) Снимите распылитель и промойте его.
- 5) Удалите остатки топлива из топливного бака и карбюратора.
- 6) Накройте прибор целлофаном и храните в сухом непыльном месте.

Руководство по устранению неисправностей

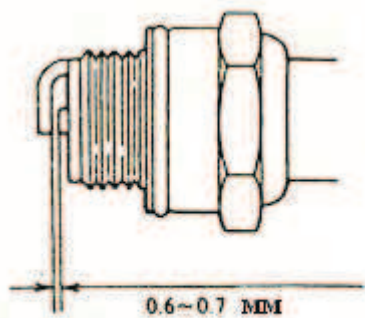
1. Двигатель не запускается или запускается с трудом. Проверьте искру. Выкрутите свечу, поднесите ее к цилиндру. Потяните шнур стартера и посмотрите, чтобы между полюсами свечи появились искры. Тяните шнур стартера осторожно, не касайтесь металлической части свечи во избежание удара током. (См. рис. 15).



Рис. 15

Неисправность		Причина неисправности	Устранение неисправности
Отсутствует искра	Причина в свече	Свечи зажигания намокли	Просушите
		Углеродное отложение на свече	Удалите отложение
		Зазор выставлен неправильно	Выставите зазор 0,6-0,7 мм
		Повреждена изоляция свечи	Замените свечу
		Сгорели контакты	Замените свечу
	Индуктор	Повреждена изоляция провода	Замените или почините
		Плохая изоляция катушки	Замените
		Поврежден провод катушки	Замените
		Поврежден электронный механизм зажигания	Замените
Норма	Степень сжатия и сгорание в норме	Избыточное всасывание топлива	Уменьшите подачу топлива
		Плохое качество топлива (возможно в топливо попала вода или грязь)	Залейте чистое топливо
	Сгорание в норме, плохая степень сжатия	Износились цилиндр и кольцо поршня	Замените цилиндр и кольцо поршня
		Плохо затянута свеча	Затяните свечу
	Не поступает топливо из карбюратора	В баке нет топлива	Залейте топливо в бак
		Засорилась сеть фильтра	Почистите сеть фильтра
		Засорилась воздушная раковина топливного бака	Прочистите

2. Недостаточная мощность двигателя

Неисправность	Причина неисправности	Устранение неисправности
Степень сжатия и сгорания в норме	Засорилась пластина фильтра	Промойте пластину фильтра
	В топливо попала вода	Залейте чистое топливо
	Двигатель перегрелся	Заглушите двигатель и дайте ему остыть
	Образование отложений в глушителе	Удалите отложения
Перегрев двигателя	Плохое поступление	Настройте карбюратор

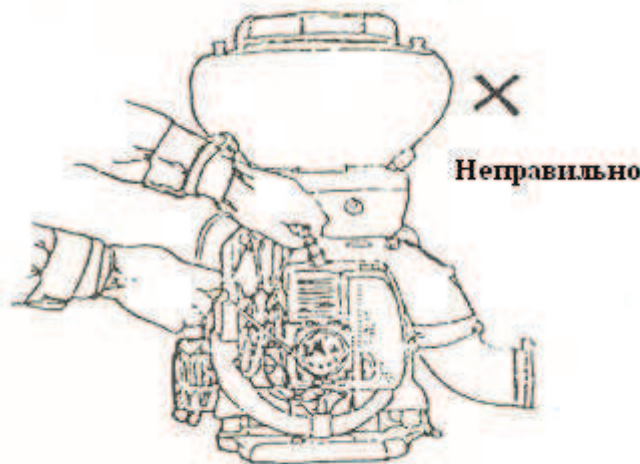
	топлива	
	Углеродное отложение на крышке головки цилиндра	Удалите отложения
	Плохое качество масла	Используйте специальное машинное масло
Появление стука	Плохое качество топлива	Замените топливо
	Углеродные отложения в камере сгорания	Удалите отложения
	Износились движущиеся детали	Проверьте и замените детали

3. Во время работы двигатель глохнет

Неисправность	Причина неисправности	Устранение неисправности
Двигатель глохнет моментально	1. Свечной провод не зафиксирован	Зафиксируйте провод
	2. Поршень зажат	Замените поршень или устраните неисправность
	3. На свече углеродное отложение или свеча короткозамкнута	Почистите или замените свечу
	4. Выработалось топливо	Залейте топливо
Двигатель глохнет постепенно	1. Засорился карбюратор	Прочистите
	2. Засорилась воздушная раковина топливного бака	Прочистите
	3. В топливо попала вода	Замените топливо

4. Двигатель глохнет с трудом

Неисправность	Причина неисправности	Устранение неисправности
Рукоятка топливного рычага находится в самом низком положении, двигатель продолжает работать	Топливный шнур слишком короткий (скорость холостого хода выше)	Установите топливный шнур как положено.

5. Распыление

Неисправность	Причина неисправности	Устранение неисправности
Распыление не происходит или происходит прерывисто	1. Забиты переключатель насадки или контрольный клапан	Почистите
	2. Забита водная трубка	Почистите
	3. Нет давления или давление очень слабое	Затяните крышку бака и две гайки

Утечка распылительной смеси	1. Распылительная пластина неправильно зафиксирована	Зафиксируйте правильно
	2. Каждое соединение на резьбе не затянуто	Затяните

6. Опыление

Неисправность	Причина неисправности	Устранение неисправности
Отсутствует выброс пыли или выброс происходит прерывисто	Не открывается пылевое окно	Отрегулируйте тягу пылевого окна
	В гранульной смеси присутствуют посторонние вещества	Удалите постороннее вещество
	Гранулы превратились в комки	Удалите комки
	Гранулы отсырели	Просушите гранулы
Пылевое окно плохо работает	1. Пылевое окно не закрывается	Отрегулируйте тягу пылевого окна
	2. Пылевое окно забито посторонним предметом	Удалите посторонний предмет
Просачивание пыльных удобрений	1. Прижимная пластина верхней части бака с химикатами ослабла	Закрепите
	2. Поврежден уплотнитель крышки	Замените
Невозможно контролировать выброс пыли	Контрольное устройство пыльного окна не работает должным образом	Почините

Приложение 1. Список деталей двигателя.

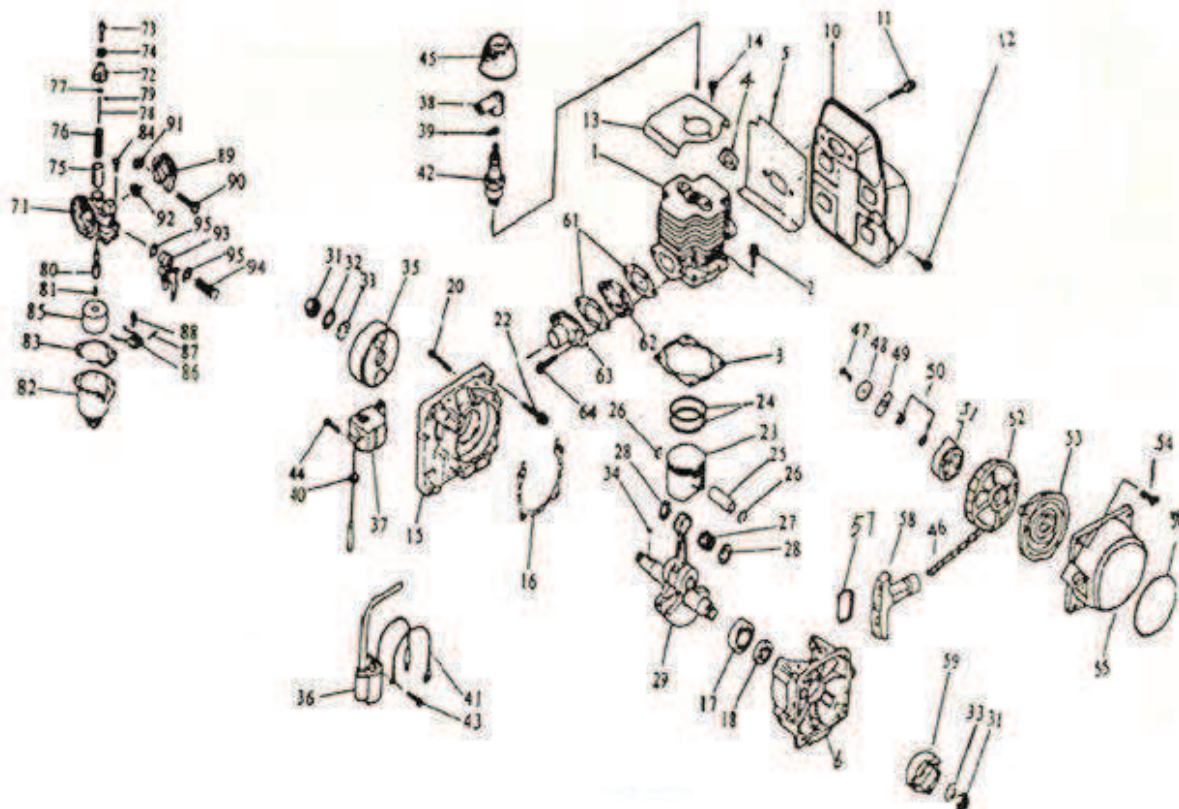

Серийный номер	Номер детали	Название детали	Кол-во	Серийный номер	Номер детали	Название детали	Кол-во
1-1	1E40FP-3Z-7	Цилиндр	1	1-28	1E40FP-3Z.3-6	Шайба	2
1-2	GB70-85	Болт М5х20	4	1-29	1E40FP-3Z.3.1	Коленчатый вал	1
1-3	1E40FP-3Z-6	Прокладка	1	1-31	1E40FP-3Z-16	Гайка	2
1-4	1E40FP-3Z-18	Прокладка	2	1-32	GB859-87-10	Шайба	2
1-6	1E40FP-3Z-12	Задний картер	1	1-33	GB0848-85-10-140HV	Шайба	2
1-5	1E40FP-3Z-5	Прокладка	1	1-34	1E40FP-3Z.3-1	Ключ	1
1-10	1E40FP-3Z.2	Глушитель	1	1-35		Ротор	1
1-11	GB70-85	Болт М6х35	2	1-36		Катушка	1
1-12	GB818-85	Винт М5х12	1	1-37		Катушка	1
1-13	1E40FP-3Z-5	Крышка	1	1-38	1E40FP-3Z-21	Колпачок	1
1-14	GB818-85	Винт М5х10	2	1-39	1E40FP-3Z-22	Пружина	1
1-15	1E40FP-3Z-14	Передний картер	1	1-40	1E40FP-3Z-20	Втулка	1
1-16	1E40FP-3Z-13	Прокладка	1	1-41		Шнур	1
1-17	GB276-82	Подшипник С202	2	1-42	4106J	Свеча	1
1-18	1E40FP-3Z-11	Прокладка	2	1-43	GB845-85 ST4-2х16-С-Н	Винт	2
1-20	GB70-85	Винт М5х30	4	1-44	GB818-85	Винт М6х16	1
1-22	GB70-85	Болт М6х30	4	1-45	1E40FP-3Z-9	Колпачок	1
1-23	1E40FP-3Z.3-2	Поршень	1	1-46	1E40FP-3Z.4-9	Трос	1
1-24	1E40FP-3Z.3-5	Кольцо поршня	2	1-47	GB67-85	Винт М5х12	1
1-25	1E40FP-3Z.3-3	Штифт поршня	1	1-48	1E40FP-3Z.4-4	Шайба	1
1-26	1E40FP-3Z.3-4	Кольцо	2	1-49	1E40FP-3Z.4-5	Бегунок	1
1-27	1E40FP-3Z.3.2	Подшипник	1	1-50	GB860-87 8	Шайба	1

Серийный номер	Номер детали	Название детали	Кол-во	Серийный номер	Номер детали	Название детали	Кол-во
1-51	1E40FP-3Z.4-8	Барабан	1	1-81		Форсунка	
1-52	1E40FP-3Z.4-6	Ролик	1	1-82		Поплавковая камера	1
1-53	1E40FP-3Z.4-7	Пружина	1	1-83		Прокладка	
1-54	GB818-85	Винт М5х20	4	1-84	GB818-85	Винт М4х12	2
1-55	1E40FP-3Z.4-1	Кожух	1	1-85		Поплавок	1
1-56	1E40FP-3Z-17	Наклейка	1	1-86		Шарнир	1

1-58	1E40FP-3Z.4-2	Рукоятка	1	1-87		Шплинт	1
1-59	1E40FP-3Z-19	Храповой механизм	1	1-88		Клапан	1
1-61	1E40FP-3Z-4	Прокладка	2	1-89		Хомут	1
1-62	1E40FP-3Z-3	Изолятор		1-90		Болт	1
1-63	1E40FP-3Z-2	Трубка		1-91		Гайка	1
1-64	GB818-85	Винт М5х25		1-92		Сальник	1
1-71		Корпус		1-93		Переключатель	1
1-72		Колпачок		1-94		Болт	
1-73		Болт		1-95		Сальник	2
1-74		Гайка					
1-75		Поршень					
1-76		Пружина					
1-77		Кольцо					
1-78		Игла					
1-79		Фиксатор					
1-80		Трубка					

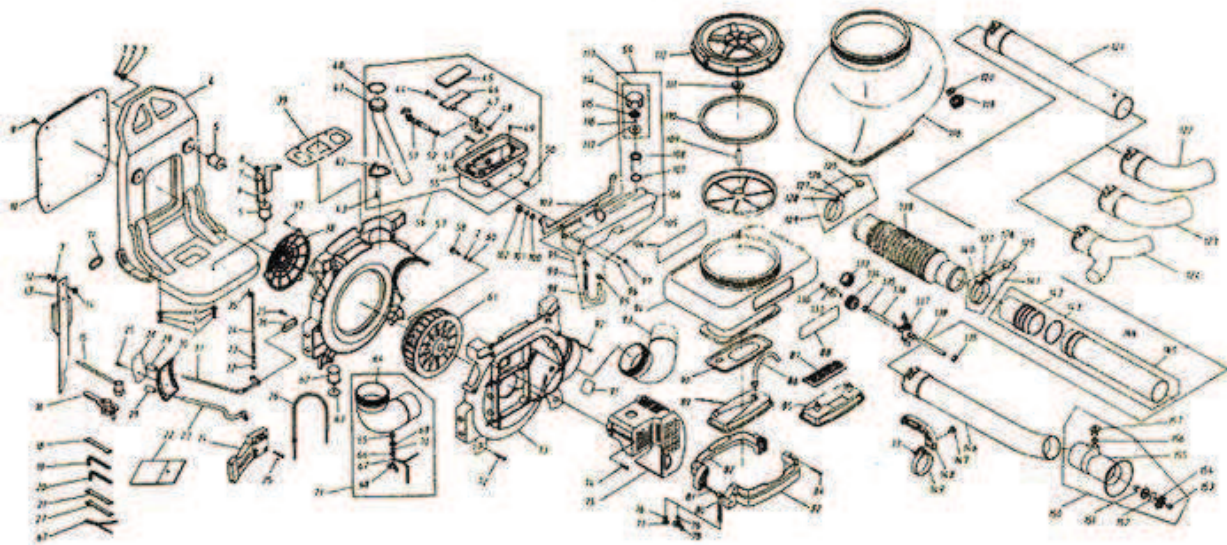

Серийный номер	Номер детали	Название детали	Кол-во	Серийный номер	Номер детали	Название детали	Кол-во
2-1	GB6170 M6	Гайка	5	2-22	BG415.9.1		
2-2	GB859 6	Шайба	7	2-23	3WF-2.6.7.2		
2-3	GB96 6	Шайба	7	2-24	3WF-2.6A.11.2		
2-4	3WF-2.6.10-1	Каркас	1	2-25	GB9074.4 M5x16		
2-5	3WF-2.6A.6	Резиновый шток	3	2-26	3WF-2.6.3		
2-6	GB818 M5x16	Винт	2	2-27	QGZ40-35.12-5		
2-7	3WF2.6A.8	Опора	1	2-28	3WF-2.6A.11.1-1		
	3WF2.6B.4						
2-8	3WF-3-18	Шайба	2	2-29	3WF-3-5		
2-9	3WF2.6B-2	Пластмассовый фиксатор	8	2-30	3WF-2.6A.11.1-2		
2-10	3WF-2.6.8	Задняя крышка	1	2-31	3WF-2.6.7.1		
2-11	EB415.16-2	Скоба	2	2-32			
2-12	GB39 M6	Гайка	2	2-33			
2-13	3WF-2.6A.5	Компонент ремня	2	2-34			
2-14	GB947 M6x16	Винт	2	2-35			
2-15	3WF-3.26.3	Гаечный ключ	1	2-36			
2-16	3WF-2.6B.6	Инструмент для разборки	1	237			
2-17		Отвертка	1	2-38			
2-18	GB4388 8x10	Гаечный ключ	1	2-39			
2-19	GB4625 S=4	Гаечный ключ	1	2-40			
2-20	GB4625 S=5	Гаечный ключ	1	2-41			
2-21	GB4388 14x17	Гаечный ключ	1	2-42			

Гарантийные обязательства.

- Гарантийный срок хранения -12 месяцев.
- Гарантийный срок эксплуатации – 12 месяцев с момента продажи, но при отсутствии на паспорте штампа с указанием даты продажи, гарантийный срок исчисляется с момента выпуска (окончательный срок гарантии устанавливается непосредственно продавцом, но не может превышать 12 месяцев).
- Претензии не принимаются во всех случаях, указанных в гарантийном талоне, при отсутствии даты продажи и штампа магазина (росписи продавца) в данном руководстве по эксплуатации, отсутствии гарантийного талона.